

# BSE2RP

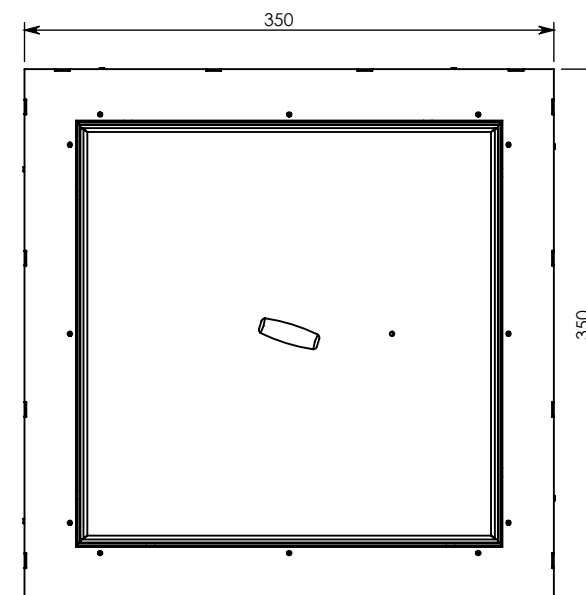
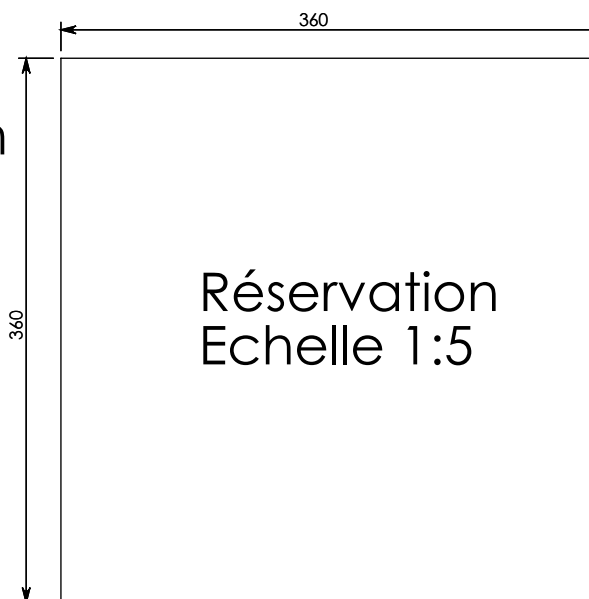
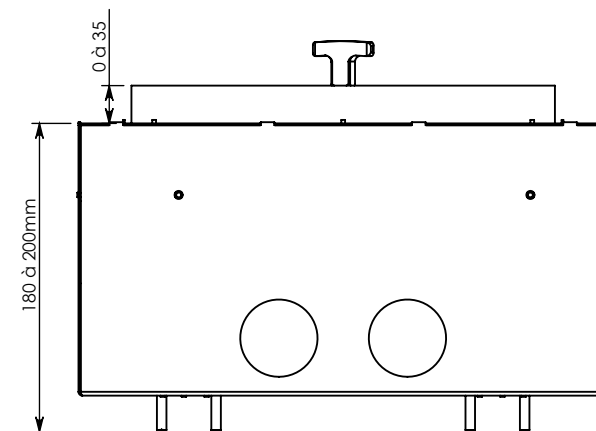
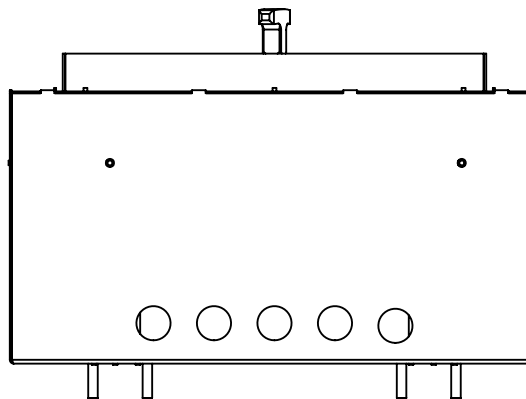
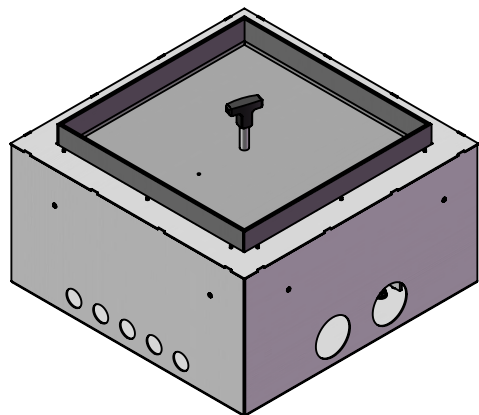

Profondeur trappe: 30.5mm

**Gamme de boîtiers de sol sans épaulement pour une intégration discrète sur dalle béton uniquement.**

- Étanche trappe fermée: équivalent IP55
  - Épaisseur de dalle minimum: 180mm
  - Épaisseur du revêtement admissible dans la trappe: 30.5 mm max.
  - Réglage en hauteur du boîtier: de 180 à 200 mm
  - Hauteur de trappe ajustable: de 0 à 35 mm
  - Charge maxi: 10kN avec déflexion <3mm
  - Panier à plastron d'une contenance de 9 plastrons
- Conforme à la norme NF EN 60670-23